

НОВОЕ ПОКОЛЕНИЕ БАТАРЕЕК GP

С ТЕХНОЛОГИЕЙ G-TECH



G-TECH

ГРУППА КОМПАНИЙ «А ЗЕТ»

Компания Азет основана в 1992 году насчитывает около 400 сотрудников и является лидером по покрытию розницы в категории элементов питания и представленности ламп в канале продуктового ритейла.

В 2021 году была создана компания «Старт» для повышения эффективности продаж собственных торговых марок на внутреннем рынке и реализации проектов под «ключ» с учетом высоких компетенций на рынке КНР. Это логическое развитие нашей головной компании

оборот
компании **11** МЛРД
РУБ

площадь
складов **15.000** м²

4 собственные
торговые марки

филалов
по стране **15**

контейнеров
продукции в год **500**

собственное
производство **100** МЛН
ШТ

«А ЗЕТ» В РОССИИ

1	X5Group	14	МОНЕТКА	30	Ярче!	47	EMPLOZIA	63	1Р Яндекс Маркет	79	ОНЛАЙН ТРЕЙД РУ	96	zolla
2	MJ	15	детский мир	31	Iamoda	48	Hoff	64	НАХОДКА	80	АМ food & wine	97	Rich Family детский гипермаркет
	WILDBERRIES		СБЕР	32	ДОБРО ЦЕН	49	ВИТА	65	7 СЕМИШАГОВФ	81	улыбка радуги	98	Билайн
3	Красное Белое Бристоль	16	спортмастер	33	победа Гулливер	50	O*STIN	66	ТВОЙ ДОМ	82	Снежная Королева	99	АПТЕКА
	OZON	17	1P OZON	34	Самбери	51	ПЛАНЕТА ЗДОРОВЬЯ	67	РИВ ГОШ	83	ХОЛОДИЛЬНИК.РУ	100	СЕТЬ МАГАЗИНОВ МАКСИ
4	DNS	18	globus	35	если овла то kafi	52	ВИНЛОБ	68	буквоед	84	ЛАМА		
5	лента	19	СИТИЛИНК	36	азбука вкуса	53	ФАРМЛЕНД	69	Бауцентр	85	СЕМЬЯ		
6	LEROY MERLIN	20	1P WILDBERRIES	37	ЭРКА ФАРМ		СБЕР МЕГА МАРКЕТ	70	МЕГАФОН	86	Покупочка		
7	М.ВидеоЭльдорадо	21	ПЕТРОВИЧ	38	самокат	54	RE CUI XC	71	Яндекс Лавка	87	ТОРГОВАЯ СЕТЬ ЕВРОПА		
8	светофор	22	Марьяра	39	КОМАНДОР	55	MELON	72	askona	88	ОБИ		
9	Auchan RETAIL РОССИЯ	23	ВЕРНЫЙ	40	apteka.ru	56	Связной	73	КУУЛКЛЕВЕР	89	CALZEDONIA		
10	FIX price	24	РИГЛА	41	ЗОЛОТОЕ ЯБЛОКО	57	SUNLIGHT	74	RBT.ru	90	585 ЗОЛОТОЙ		
	Яндекс	25	SPAR	42		58	familia	75	Галамарт	91	МАГНОЛИЯ		
11	METRO	26	АПРЕЛЬ	43	36-6	59	Максидом castorama	76	АБСОЛЮТ CASH&CARRY	92	ZENDEN		
	Яндекс Маркет	27	Этуаль	44	неофарм	60	МТ	77	RENDEZ-VOUS	93	ЛИНИЯ ГИПЕРМАРКЕТ		
12	ВКУСВИЛЛ	28	Mercury	45	Invest the retail group	61	РЕМИ		AllExpress Россия	94	ТЕХНОПАРК		
13	ОКЕЙ	29	Все инструменты	46	GI GLORIA JEANS	62	пуд	78	ПОЧТА РОССИИ	95	ЕАПТЕКА		

● сети с которыми сотрудничает «А Зет»

РАНГОВЫЙ
РЕЙТИНГ
INFOLINE
RETAIL RUSSIA
TOP-100

GP BATTERIES

Эксперт в области
элементов питания уже

60

ЛЕТ



С момента основания
Gold Peak Group в
1964 году в

научном парке
ГОНКОНГА

GP Batteries превратилась
в глобального поставщика
аккумуляторов

GP BATTERIES В МИРЕ

Персонал
5600
Сотрудников во всем мире

География
20
Стран продаж

Производства
10
По всему миру

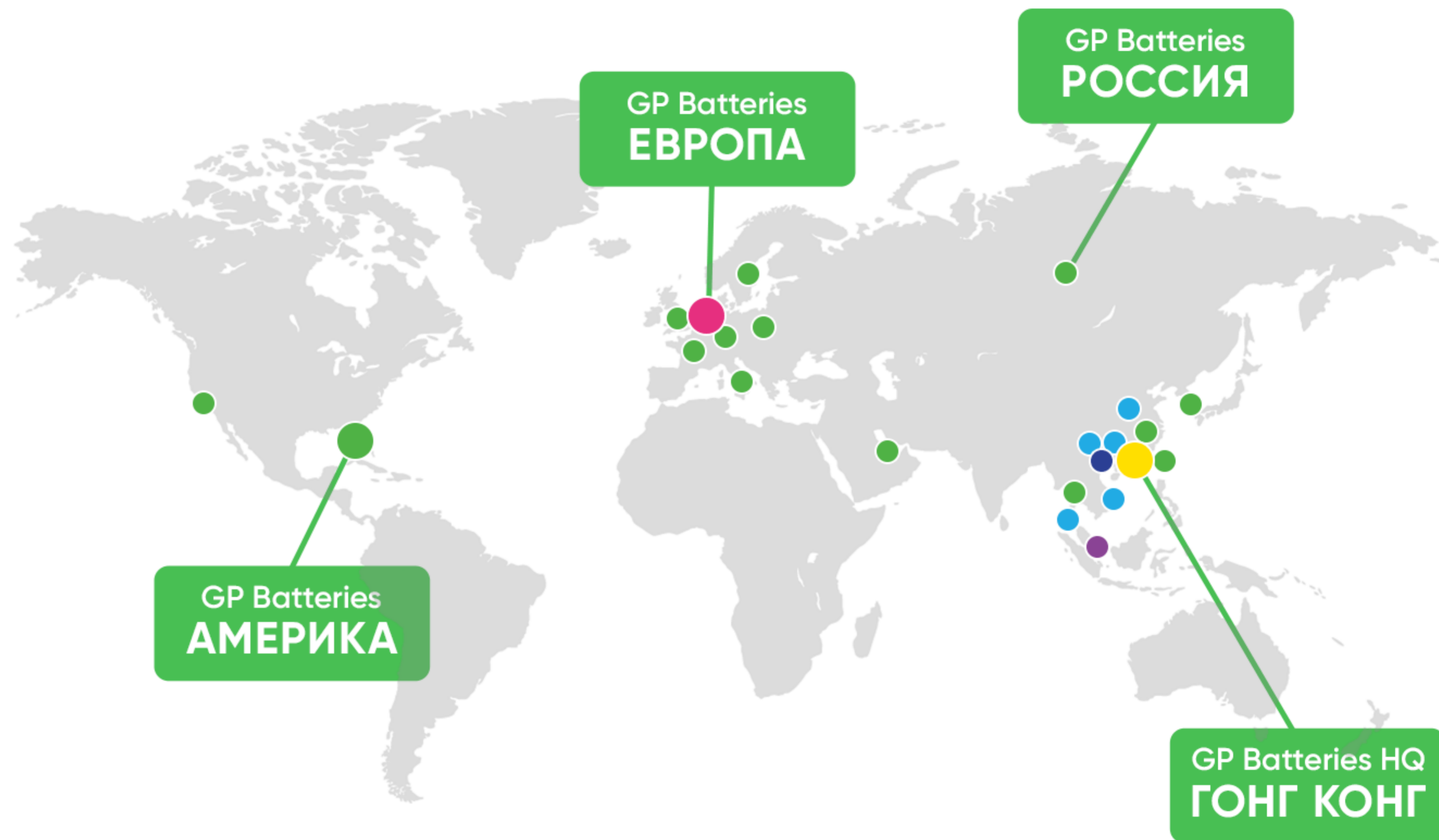

- Глобальная штаб-квартира и тестовая лаборатория
- Сингапурский офис продаж и тестовая лаборатория
- Офис продаж
- Склад, производство и маркетинг
- Европейский центр дистрибуции
- Тестовая лаборатория

КЛЮЧЕВЫЕ ПРЕИМУЩЕСТВА GP BATTERIES



Производитель
батареек
в Китае

№1



10

Собственных
производственных



4 МЛРД

Годовое
производство



Производитель
аккумуляторов
в мире

№1

РАЗРАБОТКА И ПРОИЗВОДСТВО



Щелочные, литиевые
и солевые батарейки



Кнопочные
батарейки





















































Ni-MH аккумуляторы
и зарядные
устройства



Поставляется в
более чем

1 МЛН
магазинов
в мире

ТОП-50 НЕПРОДОВОЛЬСТВЕННЫХ БРЕНДОВ FMCG НА РОССИЙСКОМ РЫНКЕ

1-10	 #1 (=) 3.1%	 #2 (=) 2.3%	 #3 (+1) 2.1%	 #4 (+1) 2.0%	 #5 (-2) 1.9%	 #6 (+1) 1.5%	 #7 (+7) 1.5%	 #8 (+4) 1.4%	 #9 (=) 1.4%	 #10 (-2) 1.4%
11-20	 #11 (-1) 1.3%	 #12 (-6) 1.3%	 #13 (+4) 1.3%	 #14 (-3) 1.3%	 #15 (-2) 1.1%	 #16 (-1) 1.0%	 #17 (+1) 1.0%	 #18 (-2) 1.0%	 #19 (=) 1.0%	 #20 (+4) 0.9%
21-30	 #21 (+1) 0.8%	 #22 (+3) 0.8%	 #23 (=) 0.8%	 #24 (+3) 0.8%	 #25 (-5) 0.7%	 #26 (+7) 0.7%	 #27 (+1) 0.7%	 #28 (+10) 0.7%	 #29 (+1) 0.7%	 #30 (-9) 0.7%
31-40	 #31 (-5) 0.7%	 #32 (=) 0.7%	 #33 (+4) 0.7%	 #34 (-3) 0.7%	 #35 (+4) 0.6%	 #36 (+5) 0.6%	 #37 (+7) 0.6%	 #38 (-9) 0.6%	 #39 (+7) 0.5%	 #40 (+8) 0.5%
41-50	 #41 (-7) 0.5%	 #42 (+3) 0.5%	 #43 (+7) 0.5%	 #44 (+24) 0.5%	 #45 (-9) 0.5%	 #46 (-11) 0.5%	 #47 (+6) 0.5%	 #48 (-6) 0.5%	 #49 (=) 0.5%	 #50 (+4) 0.5%

Источник: ритейл аудит Нильсен в розничных сетях (более 120 сетей, включая специализированные магазины), офлайн рынок.
12 месяцев по март 2024 к аналогичному периоду годом ранее.

НОВОЕ ПОКОЛЕНИЕ GP

ТЕХНОЛОГИЯ G-TECH И НОВЫЙ ДИЗАЙН





ЭКОЛОГИЧНЫЙ



МИНИМАЛИСТИЧНЫЙ

Technical drawing showing various keyboard key shapes and dimensions. The drawing includes labels for different key types: X 2, AAA X 2, C X 2, AA X 2, D X 2, AA X 4, AAA X 6, and AAA X 2. Dimensions are provided in millimeters (mm): 15 mm, 85 mm, 10.5 mm, 34.5 mm, 28 mm, and 85 mm.

ТЕХНОЛОГИИ GP

МЕНЯЮТ ЖИЗНЬ К ЛУЧШЕМУ

 G-TECH

Новые технологии

Новый дизайн

Новая упаковка



НОВАЯ ЦВЕТОВАЯ ПАЛИТРА АЛКАЛИНОВЫХ БАТАРЕЕК GP И ПАТТЕРНЫ ОБНОВЛЕННОГО ЖАКЕТА

- Минималистичный дизайн
- Новые паттерны как ключевые элементы дизайна
- Четкое разделение по грейдам с указанием G-tech



Серебряный
для грейда Super

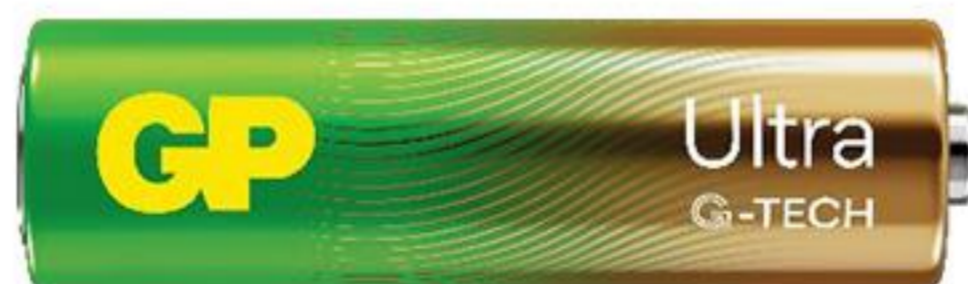

Золотой
для грейда Ultra



Графитовый
для Ultra +

НОВАЯ ТЕХНОЛОГИЯ G-TECH

Новая улучшенная линейка щелочных батареек GP с технологией G-Tech предлагает улучшенные характеристики по доступной цене и обеспечивает длительное время непрерывной работы ваших устройств

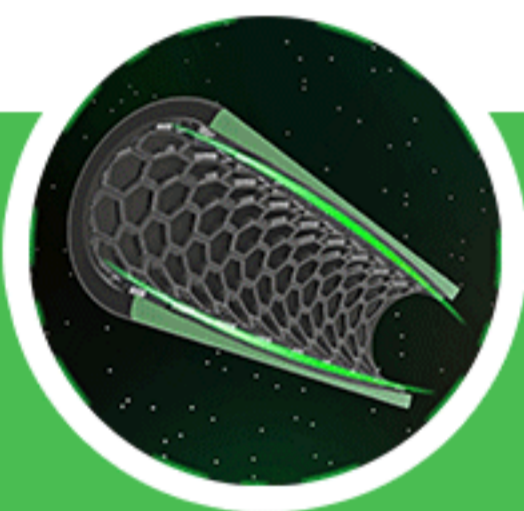

УЛУЧШЕННАЯ МОЩНОСТЬ

Внутренняя конструкция обтекаемой формы



ТЕХНОЛОГИЯ ЗАЩИТЫ ОТ ПРОТЕЧКИ

Дополнительное нейлоновое кольцо и антикоррозионное покрытие корпуса предотвращает разгерметизацию батарейки и обеспечивает долгое хранение.

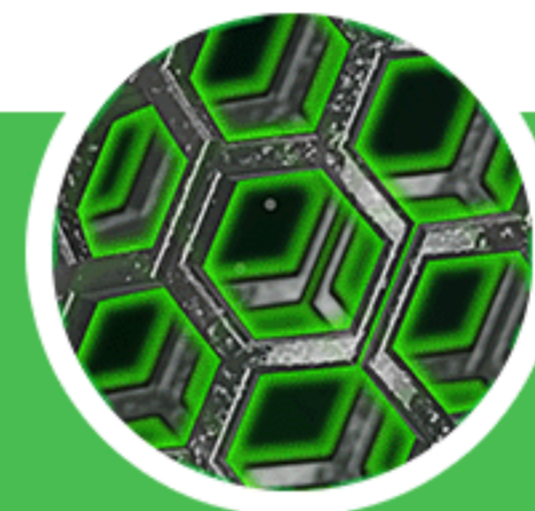

УЛУЧШЕННАЯ ТОКОПРОВОДИМОСТЬ

Способствует повышению токоотдачи и снижению уровня саморазряда. Содержит высокоактивные, нетоксичные компоненты. Больше энергии - дольше время работы мощных устройств.

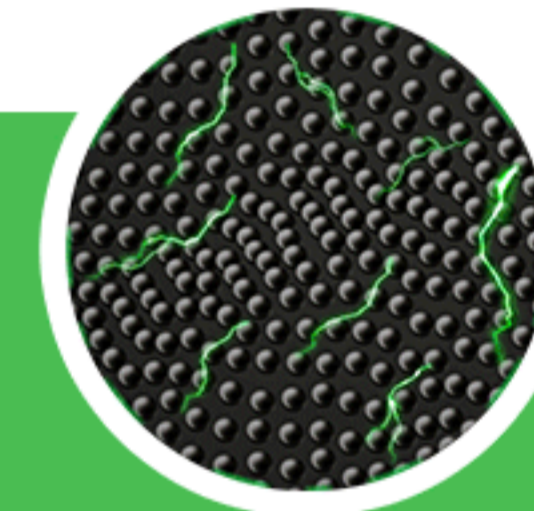

УВЕЛИЧЕННАЯ ЭНЕРГИЯ

Изготовленный по новой технологии, уменьшает внутренне сопротивление и повышает химическую стабильность. Высокая и стабильная мощность для длительной и бесперебойной работы.

ОБНОВЛЕНИЕ УТП НА УПАКОВКЕ НОВОГО АЛКАЛИНА

РАЗДЕЛЕНИЕ НА ХОРОШИЙ/ЛУЧШИЙ/САМЫЙ ЛУЧШИЙ

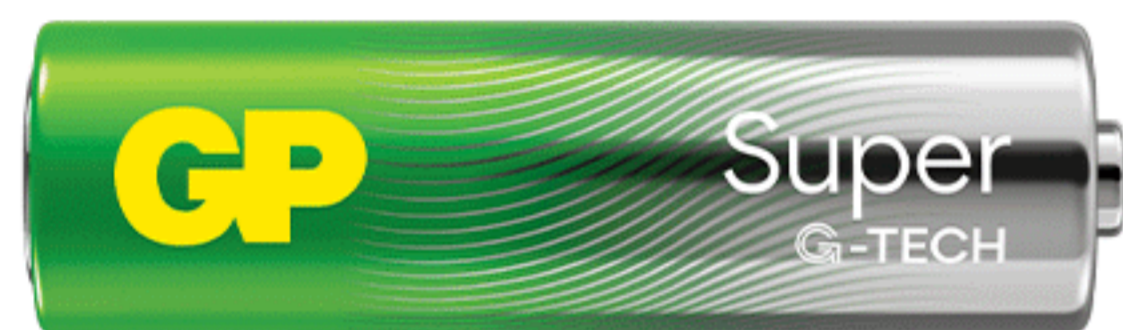

+50%

больше
энергии!

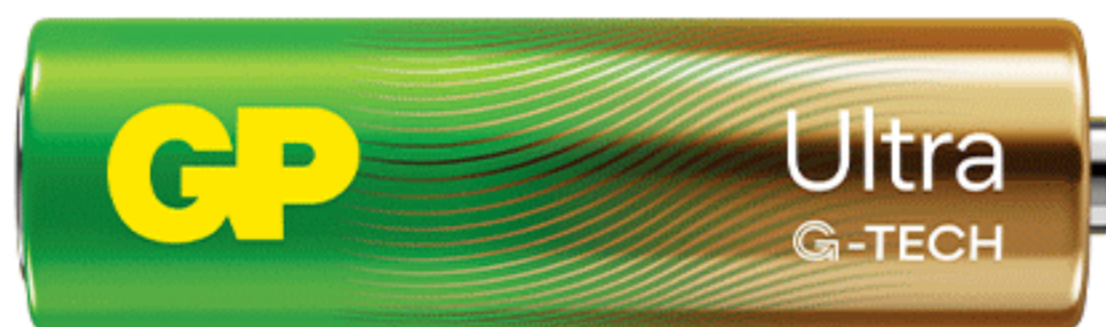

+80%

больше
энергии!

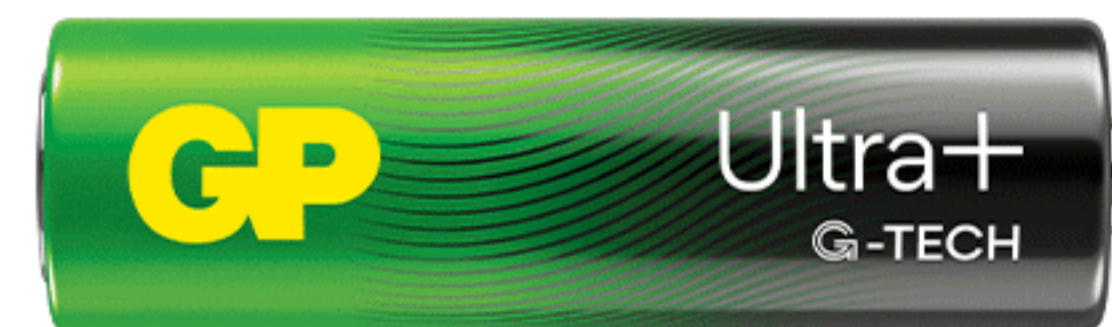

+200%

больше
энергии!



ТЕХНИЧЕСКИЕ ХАРАКТЕРИСТИКИ ПРОДУКТА ULTRA+

Обновление GP Ultra Plus закрепляет за собой
позицию **флагмана на рынке**



Сравнение с конкурентами

AA
AAA

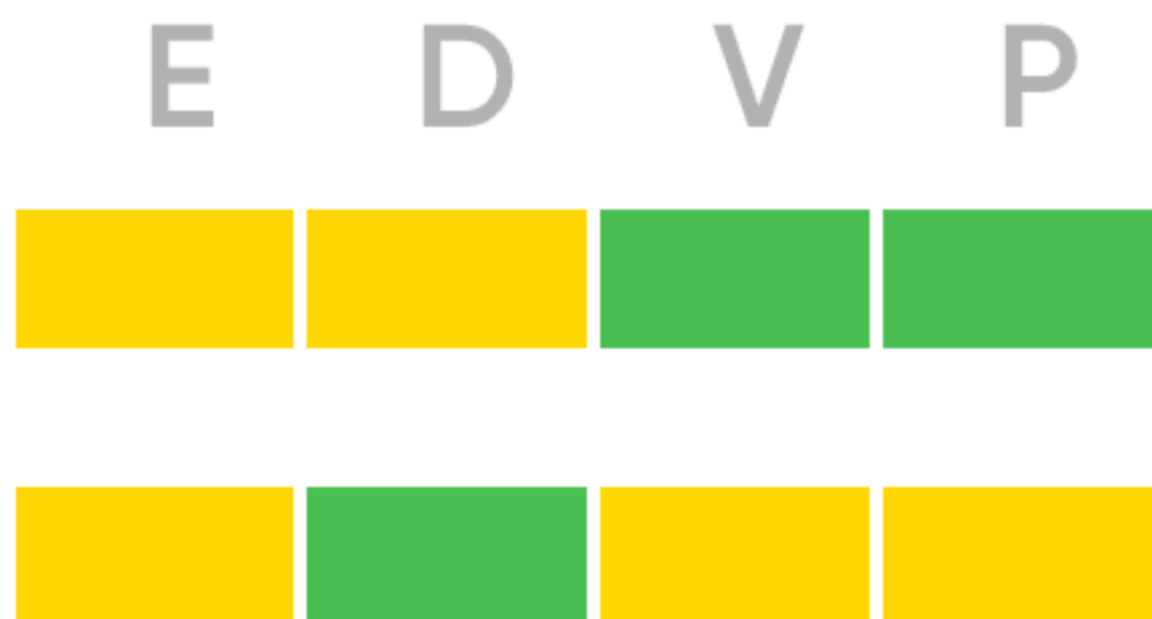

Индекс производительности
в сравнении с конкурентами

■ Лучше ■ Один уровень

ОБНОВЛЕНИЕ ТЕХНИЧЕСКИХ ХАРАКТЕРИСТИК

Super и Ultra: сравнение поколений батареек

Характеристики разряда в сравнении с прошлым поколением



Низкий уровень
потребления



Средний уровень
потребления



Высокий уровень
потребления

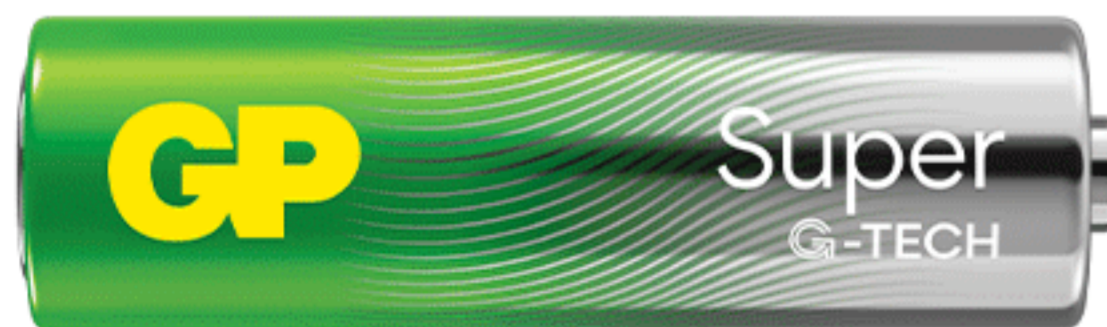
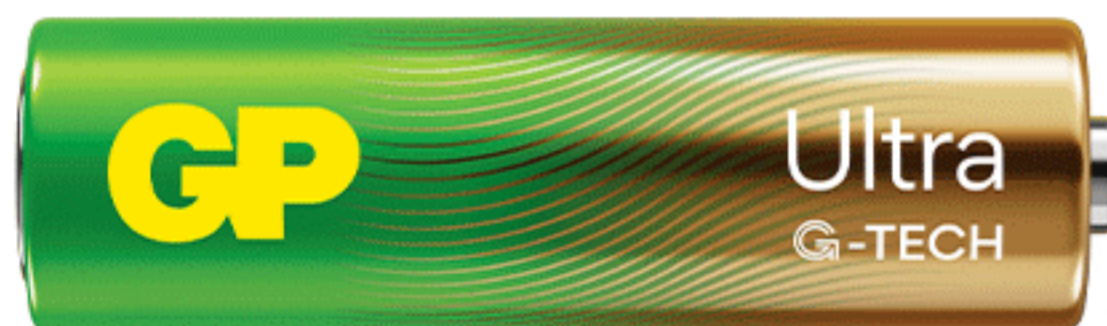

Характеристики разряда:  Улучшилось  Тот же уровень

ШИРОКАЯ ЛИНЕЙКА ТИПОРАЗМЕРОВ

ДЛЯ РЕШЕНИЯ ЛЮБОЙ ЗАДАЧИ

Ultra+



Ultra



Super



9V

AA

AAA

C

D

НОВАЯ УПАКОВКА:

СТИЛЬНЫЙ ДИЗАЙН
И ЭКОЛОГИЧНЫЙ ВЫБОР

СИЛА В ПРОСТОТЕ



МОДЕРНИЗАЦИЯ УПАКОВКИ

- Яркий цвет и уникальный дизайн привлекают внимание потребителей
- Логотип бренда акцентирует интерес покупателя и способствует совершению покупки онлайн
- Запоминающийся и четкий логотип бренда помогает выделить GP среди других
- Описание заявленных преимуществ является ключевым фактором покупки
- Устойчивое развитие, ориентированное на экологичность
- Возможность повторного использования для хранения



МОДЕРНИЗАЦИЯ УПАКОВКИ

1. Экологичность

Упаковку можно использовать повторно

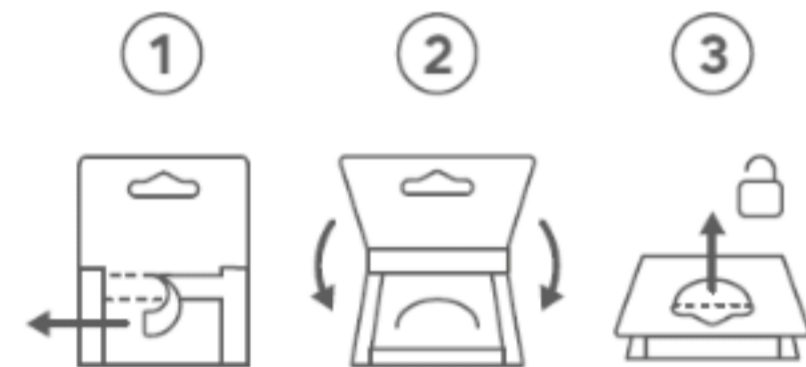

- Бумага заменила пластик
- Можно переработать
- Можно повторно использовать
- Продуманная форма
- Чернила на соевой основе

2. Ориентация на пользователя

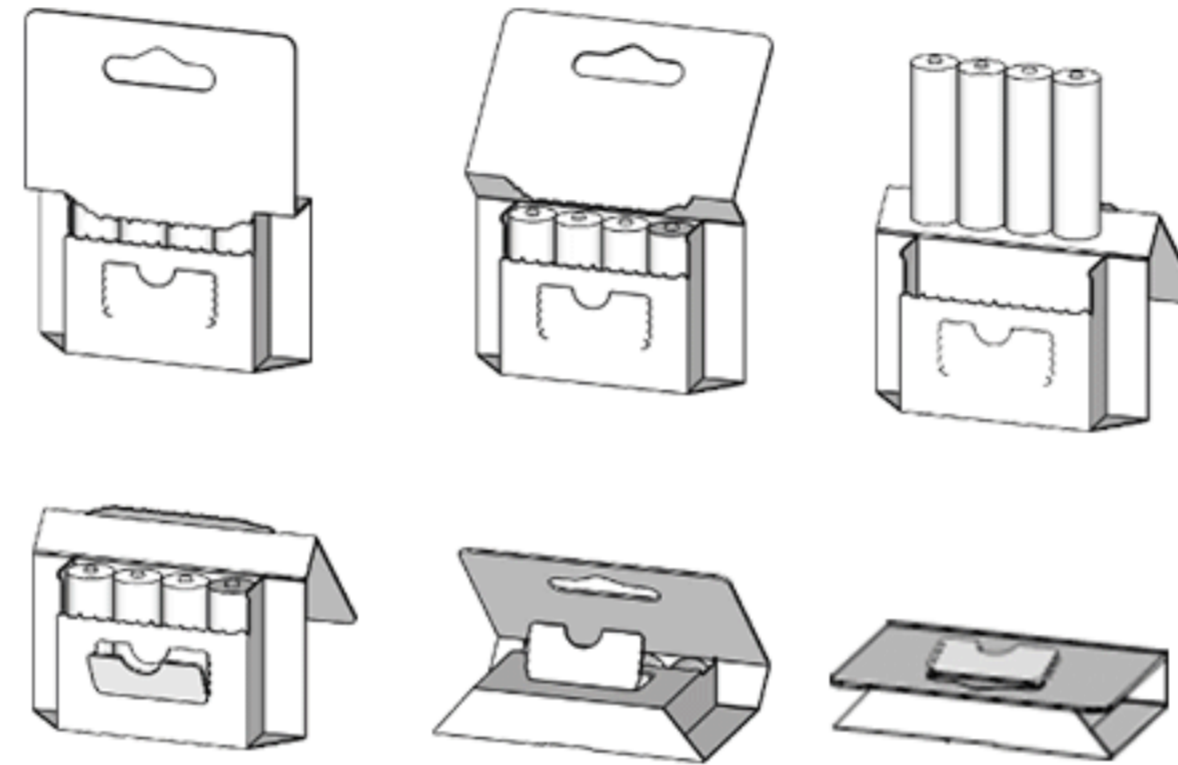

- Легко открывается
- Компактная: занимает мало места
- Можно использовать повторно и для хранения

3. Дизайн



- Запатентованная собственная разработка
- Единый дизайн всей линейки батареек

ДИЗАЙН УПАКОВКИ И СТРУКТУРА



СТРУКТУРА УПАКОВКИ

1. Типоразмер батареек и количество в упаковке

AAx4

2. Бренд

GP

3. Призыв к устойчивому развитию

Удобное хранение батареек после вскрытия упаковки

4. Используемая технология

G-TECH

Ultra+
ALKALINE

5. Название грейда

6. Химический состав

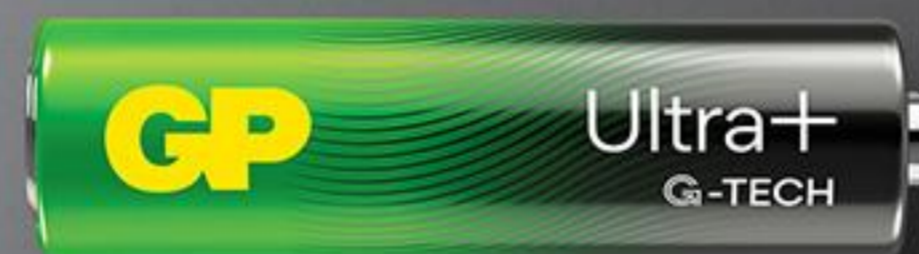

× 4

7. Количество в упаковке

+200% Больше Энергии*

8. Преимущество в мощности

СТРУКТУРА УПАКОВКИ

1. Типоразмер батареек

2. Рекомендации по устройствам

3. Служебная информация

4. Значок использования чернил на соевой основе

5. Дата производства

6. Замок повторного закрытия



7. Инструкция по повторному складыванию упаковки

8. Штрихкод

9. Зона открывания

10. Предупреждающие значки



ПОВТОРНОЕ ИСПОЛЬЗОВАНИЕ УПАКОВКИ



УСТОЙЧИВОЕ РАЗВИТИЕ

В новой бумажной упаковке GP значительно меньше упаковочного материала, чем в старой блистерной упаковке GP и бумажной упаковке конкурентов

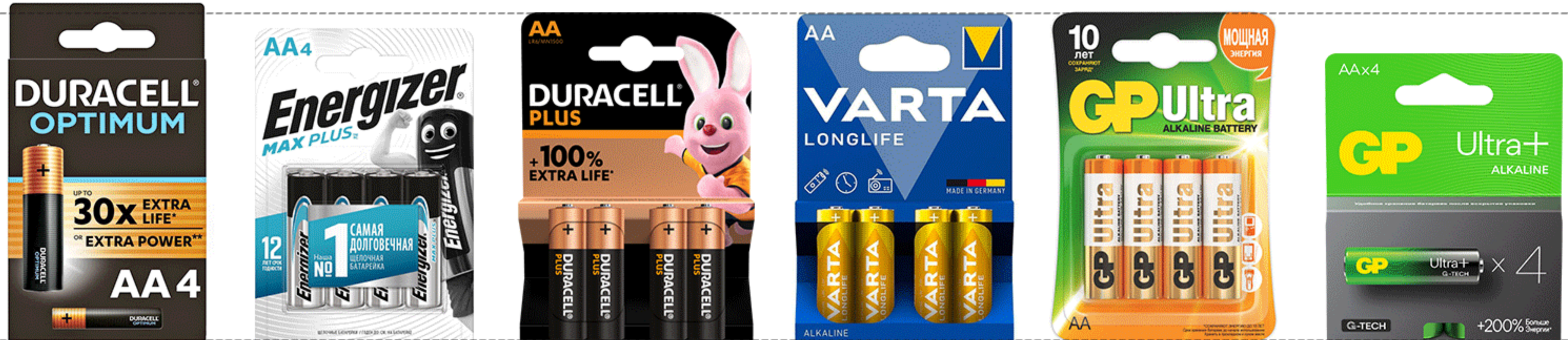

Вид упаковки	бумажная коробка	бумажная коробка	бумажная коробка	бумажная коробка	блистер с пластиком	бумажная коробка
Размер упаковки (мм)	72x125	80x114	85x120	85x120	85x119	85x106
Содержание бумаги (грамм)	15	8	9	9	4	6
Содержание пластика (грамм)	0	0	0	0	4	0
Всего материала (грамм)	15	8	9	9	8	6

Наиболее экологичная упаковка

Спасибо